

FEIDER
MACHINES

ÉTABLI 7 en 1 FST7IN1

Instructions originales



BUILDER SAS

Zi, du Casque, 32 rue Aristide Berges, 31270 Cugnaux, France

MADE IN PRC - 2021



AVERTISSEMENTS!

Veillez lire attentivement et comprendre toutes LES INSTRUCTIONS D'ASSEMBLAGE ET D'UTILISATION contenues dans ce manuel avant d'utiliser ce produit. Tout manquement à ces instructions et à ces précautions peut entraîner des blessures graves.

N'utilisez le produit que selon les usages décrits dans le présent manuel. En aucun cas, le revendeur ne sera tenu responsable des dommages éventuels causés par une modification altérant la fonctionnalité du produit. Il est fortement recommandé de ne pas altérer la fonctionnalité du présent produit et d'utiliser ce produit seulement à des fins prévus. Si vous avez des questions concernant une application particulière de l'établi, contactez votre revendeur pour vous en renseigner avant de procéder à son utilisation.

USAGE PRÉVU:

Le présent produit représente un établi multifonctions 7-en-1, qui se transforme aisément de la table de travail en tréteaux, échelle, escabeau, chariot de visite, planche et chariot de manutention. En suivant les présentes instructions, vous pouvez aisément changer la fonctionnalité de ce produit.

Le présent produit est prévu pour une utilisation domestique ainsi que dans l'industrie légère.



CARACTÉRISTIQUES TECHNIQUES

► Dimensions en fonction escabeau:

> 108.5 x 54.5 x 15.5 cm

> 42.7 x 21.5 x 6.1 Inch

► Hauteur réglable:

> 52/78 cm

> 20.5/30.7 Inch

Capacité de chargement :

► Fonction établi / tréteaux:
150Kgs

► Fonction échelle / escabeau:
250Kgs

► Fonction chariot de garagiste / planche de manutention :
150Kgs

► Fonction chariot de manutention :
150Kgs

Poids net: 13.5Kgs / 29.8Lbs

Prise: 250v 16A Max

1/ PRÉCAUTIONS DE SÉCURITÉ GÉNÉRALES

AVERTISSEMENTS: Veuillez lire attentivement et comprendre toutes les instructions. Tout manquement à ces instructions peut entraîner des blessures graves.

MISE EN GARDE: Avant d'assembler et d'utiliser le présent établi il est fortement recommandé de lire attentivement et d'assimiler le contenu du présent manuel afin de comprendre son fonctionnement.

AVERTISSEMENTS: Les avertissements et les précautions de sécurité abordées dans le présent manuel ne peuvent pas couvrir tous les risques éventuels et toutes les situations susceptibles de se produire. L'opérateur doit comprendre que le bon sens et la prudence doivent être appliqués par les opérateurs car ce sont des facteurs qui ne peuvent pas être intégrés au produit.

CONSERVER CES INSTRUCTIONS POUR POUVOIR VOUS Y RÉFÉRER ULTÉRIEUREMENT

2/PRÉCAUTIONS IMPORTANTES DE SÉCURITÉ

- **TOUT MANQUEMENT À CES PRÉCAUTIONS ET À CES INSTRUCTIONS PEUT CAUSER DES DOMMAGES ET/OU DES BLESSURES GRAVES!**
- Assurez-vous que les pièces mobiles ne sont pas bloquées.
- Ne pas toucher les pièces en mouvement.
- Cet établi doit être utilisé dans un espace sec et protégé contre la pluie. Le présent produit est prévu pour les opérations de bricolage en intérieur. Il est interdit de garder le présent produit à l'extérieur et il faut le protéger de l'humidité élevée.
- La zone de travail doit être bien éclairée.
- Lorsque vous utilisez la fonction établi, gardez une posture équilibrée. Pour éviter tout risque de basculement du produit, placez les objets lourds au milieu du plateau et/ou directement sur sa surface. En cas d'une mauvaise utilisation du produit, il peut devenir instable et chuter, et par conséquent, endommager l'opérateur.
- Lors du transport, il est nécessaire de bien fixer le produit pour éviter son déplacement et son endommagement.
- Avant l'utilisation contrôlez si tous les vis sont bien serrés et tous les taquets de sécurité et les pieds sont fixés en position correcte.
- **IL EST INTERDIT D'UTILISER LE PRODUIT EN MODE ÉCHELLE/ESCABEAU AVEC LES PIEDS COMPLÈTEMENT DÉPLIÉS.** Le produit est à utiliser sur une surface plane et stable. Une mauvaise utilisation et une surcharge du produit peuvent entraîner des blessures graves.
- Pour l'usage correct de ce produit avec les appareils électriques, veuillez suivre les instructions du fabricant de ces outils.
- N'utilisez le produit que selon les usages décrits dans le présent manuel. Tout manquement à ces instructions est considéré comme une utilisation inappropriée. En aucun cas, le fabricant n'est tenu responsable des dommages ou des blessures causés par une mauvaise utilisation.
- En aucun cas, le fabricant n'est tenu responsable de toute modification de la fonctionnalité du produit, ainsi que de tout dommage causés par la suite.

3/ASSEMBLAGE

Notre établi transformable 7-en-1 est livré complètement assemblé; pour son utilisation, vous devez le retirer de son emballage et effectuer des opérations faciles à réaliser, et ensuite, le produit est prêt à l'emploi.

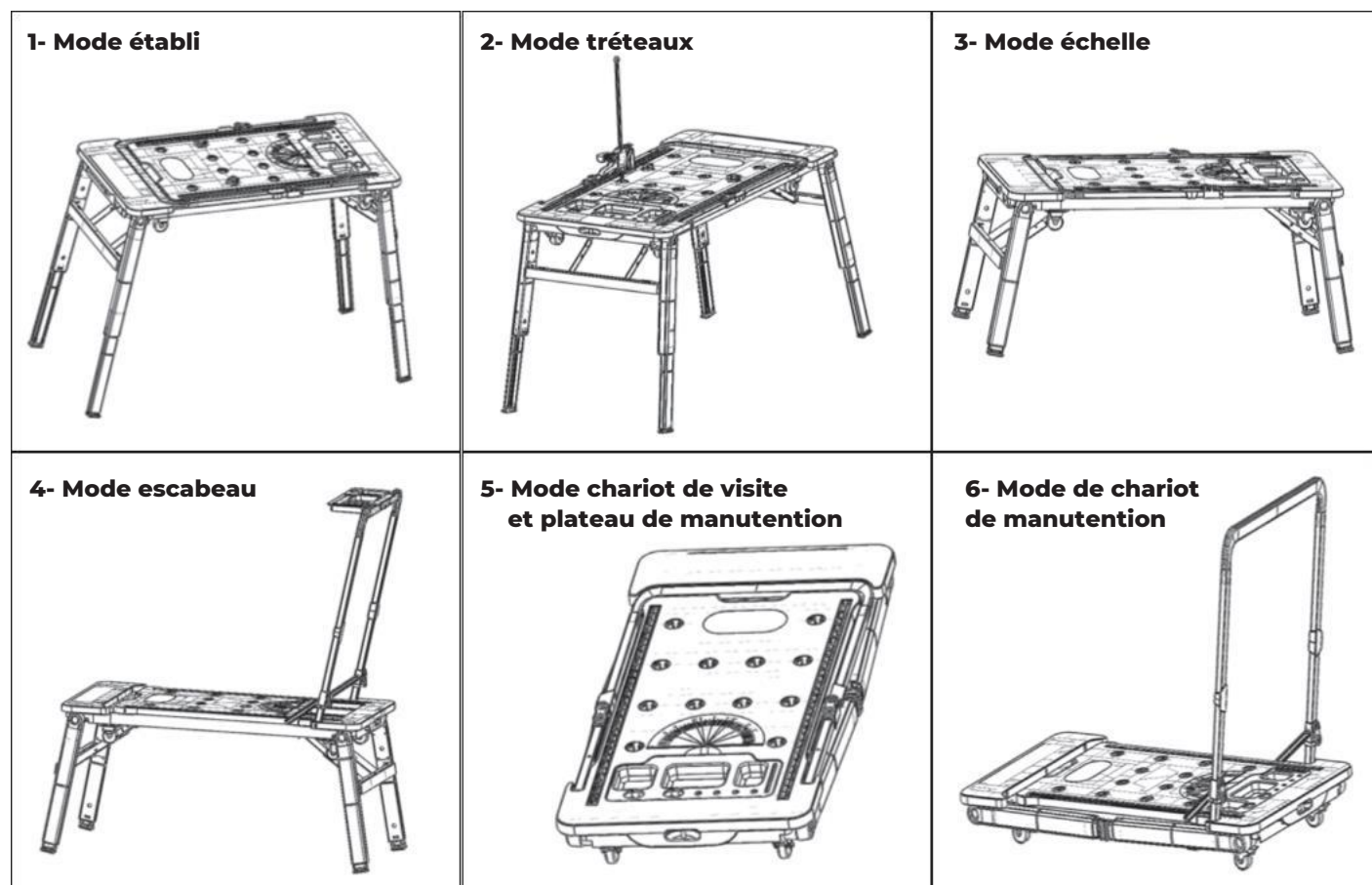

a/ Mode chariot de visite et planche de manutention

Pour pouvoir installer les roulettes en mode chariot de visite et planche de manutention, procédez aux opérations suivantes:

1. Les roues, les rondelles et les vis se trouvent dans la partie arrière de l'établi; faites-les sortir et répartissez-les par kit - roulette, rondelle, vis. Prenez compte que 2 roulettes pivotantes à frein sont à installer en dessous des compartiments de rangement, et 2 roulettes fixes - de l'autre côté.
2. Placez la rondelle sur le trou prévu pour réceptionner le vis et serrez le vis avec un tournevis.
3. En tournant la roue, serrez de façon consécutive tous les 4 vis, serrez-les bien.
4. Répétez les étapes 1-3 pour l'assemblage des autres 3 roues; maintenant le chariot de visite est prêt à l'emploi.
5. Passez la corde / le câble à travers des trous prévus à cet effet pour faciliter le déplacement; maintenant la planche de manutention est complètement assemblée.

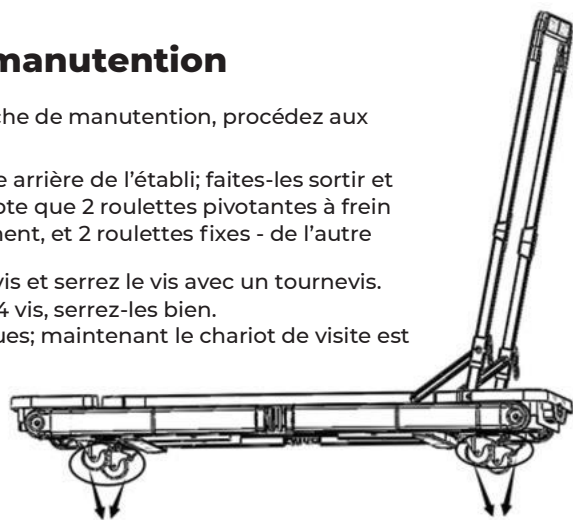

Roulettes

Roulettes pivotantes avec frein

CONSEILS UTILES:

Comment installer une roulette ?

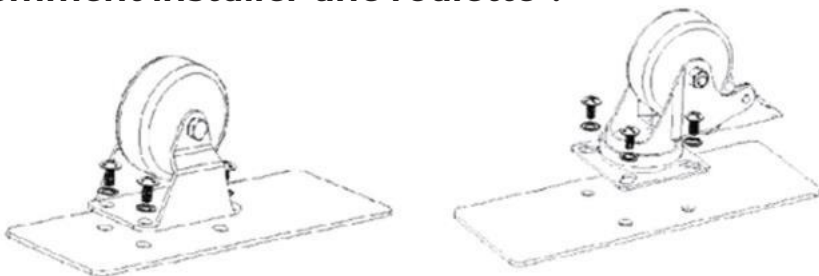

4 roues sont emballées dans la partie arrière de l'établi et doivent être installées par l'opérateur après l'achat. Pendant l'installation il faut bien prendre en compte que:

1. Il faut toujours utiliser les rondelles prévus à cet effet. Voir les figures ci-contre
2. L'emballage contient 2 roulettes multidirectionnelles / pivotantes et 2 roulettes fixes, et chaque kit de roues a sa propre position. Voir la figure ci-contre.

b/ Mode chariot de manutention

1. Pour utiliser le produit en fonction chariot de manutention il faut complètement relever la poignée. Ainsi, le chariot de manutention est prêt à l'emploi.
2. Pour abaisser la poignée, appuyez sur les deux boutons sur la poignée.

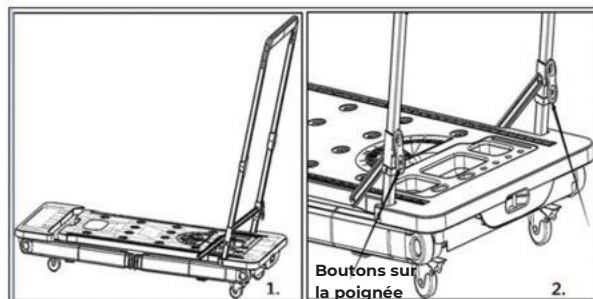

b/ Mode échelle et escabeau

1. Débloquez tous les pieds et tirez-les jusqu'à ce que le dispositif de fixation ne s'enclenche.
2. Tirez sur la traverse pour vérifier si le pied est bien fixé. Répétez les mêmes opérations pour toutes les autres traverses.
3. Relevez complètement la poignée, ensuite faites sortir le compartiment de rangement et positionnez-le sur la poignée - et comme résultat, vous avez transformé le produit en mode escabeau. LA CAPACITÉ DE CHARGE DU COMPARTIMENT DE RANGEMENT EN CE MODE EST DE 2 KG (4,5 LB).
4. Posez un crochet sur la poignée pour pouvoir accrocher un sac à outils lorsque vous travaillez en hauteur sur votre escabeau.

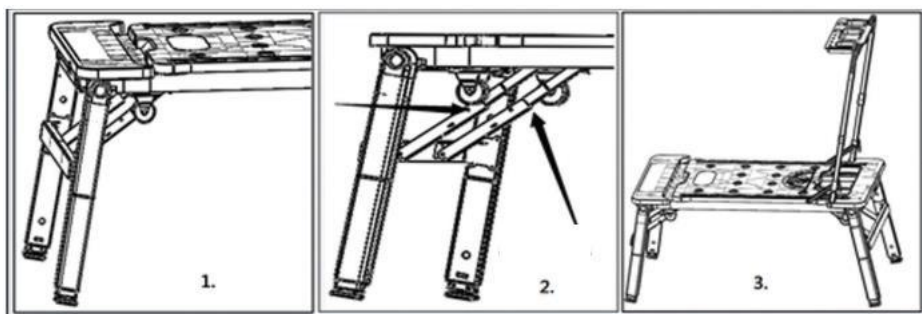



AVERTISSEMENTS:

IL EST INTERDIT D'UTILISER LE PRODUIT EN MODE ÉCHELLE / ESCABEAU AVEC LES PIEDS COMPLÈTEMENT DÉPLIÉS.

Dans ce mode, l'utilisation des pieds intégrés n'est pas prévue.

c/ Mode établi et tréteaux

1. Tout d'abord, installez les pieds en effectuant les étapes décrites pour le mode échelle. Voir A.
2. Appuyez sur les loquets de fixation situés sur les côtés latéraux de chaque pied, et tirez les pieds complètement sur toute la hauteur de l'établi. Tirez les pieds sur toute la longueur jusqu'à ce que le dispositif de fixation ne s'enclenche. Mettez l'établi en position verticale sur une surface plane, horizontale et stable.
3. Pour installer un système de serrage rapide, effectuez les étapes suivantes.

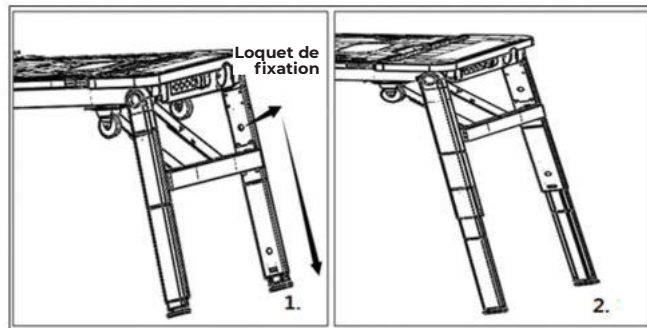

- 1) Enlevez un capuchon sur le système de serrage rapide (fig.1);
- 2) Insérez le système de serrage dans le support en acier (fig.2), ensuite, insérez une tige dans le trou de verrouillage; assurez-vous de bonne fixation (fig.3);
- 3) Insérez le système de serrage dans le trou prévu à cet effet sur la surface de l'établi et tournez-le au moins de 30° (fig.4);
- 4) Après l'installation de 2 tiges de fixation, les tréteaux sont prêts à l'emploi.

NOTE: Il est interdit de monter sur l'établi avec des pieds complètement dépliés.

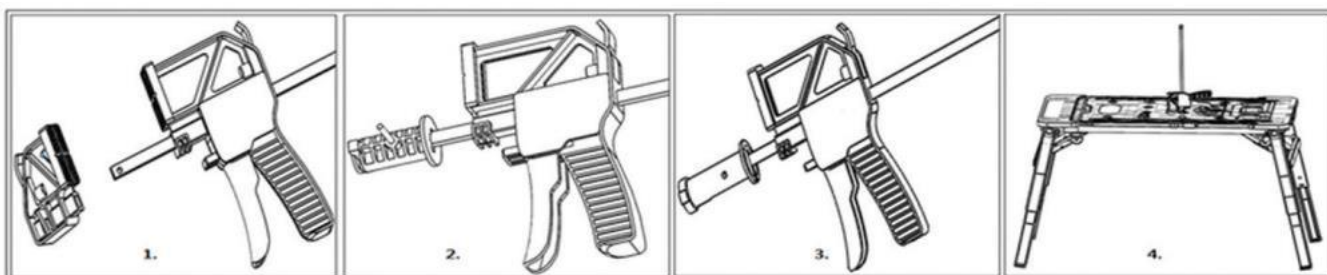

Le système de desserrage rapide n'est pas fourni avec cet outil.

4/ ENTRETIEN

- Effectuez l'entretien de votre établi. Avant son utilisation il est recommandé de vérifier son état. Gardez votre établi en état opérationnel en suivant le programme de réparation et d'entretien. Toute réparation du produit doit être assurée par un spécialiste qualifié.

Nettoyez périodiquement l'établi des saletés et de la poussière.

- A. Selon le modèle de sergent, il peut être nécessaire d'enlever l'anneau qui est placé sur l'attelle du sergent, de l'enlever à l'aide d'un poinçon ou de tout autre élément qui fait pression sur l'anneau.

5/ CE DECLARATION



Déclaration de conformité
BUILDER SAS 32, rue Aristide
Bergès - ZI 31270 Cugnaux – France

Déclare que la machine
ÉTABLI 7 en 1
FST7IN1

Numéro de série: 20210208408-20210210807

Est en conformité avec les Directives suivantes:
Directive Machine 2006/42/CE
Directive REACH 1907/2006

Ce produit est également en conformité avec les standards suivants
EN ISO 12100 :2010

Responsable du dossier technique: Mr Olivier Patriarca

Cugnaux, 01/01/2021

Philippe MARIE / PDG



6. GARANTIE



GARANTIE

Le fabricant garantit le produit contre les défauts de matériel et de main-d'œuvre pour une période de 2 ans à compter de la date d'achat originelle. La garantie s'applique si le produit est à usage domestique. La garantie ne s'étend pas pour des pannes dues à l'usure et aux dommages normaux.

Le fabricant accepte de remplacer les pièces classées comme défectueuses par le distributeur désigné. Le fabricant n'accepte pas la responsabilité du remplacement de la machine, toute ou partie, et / ou des dommages s'ensuivant.

La garantie ne couvre pas les pannes dues :

- à la maintenance insuffisante.
- au montage, réglage ou opérations anormales du produit.
- aux pièces sujettes à l'usure normale.

La garantie ne s'étend pas :

- aux coûts d'expédition et d'emballage.
- à l'utilisation de l'outil dans un but autre que celui pour lequel il a été conçu.
- à l'usage et maintenance de la machine de manière non décrite dans le manuel d'utilisateur.

De par notre politique d'amélioration continue du produit, nous nous réservons le droit d'altérer ou de modifier les caractéristiques sans préavis. En conséquence, le produit peut être différent des informations contenues ci-dessus, mais une modification sera entreprise sans préavis si elle est reconnue comme une amélioration de la caractéristique précédente.

LIRE ATTENTIVEMENT LE MANUEL AVANT D'UTILISER LA MACHINE.

En commandant des pièces détachées, veuillez indiquer le numéro ou le code de la pièce, vous pouvez trouver cela dans la liste de pièces détachées dans ce manuel. Gardez le reçu d'achat ; sans lui, la garantie est invalide. Afin de vous aider avec votre produit, nous vous invitons à nous contacter par téléphone ou via notre site internet :

- **+33 (0)9.70.75.30.30**
- **<https://services.swap-europe.com/contact>**

Vous devez créer un « ticket » via leur plateforme.

- Inscrivez-vous ou créez votre compte.
- Indiquez la référence de l'outil.
- Choisissez l'objet de votre demande.
- Expliquez votre problème.
- Joignez ces fichiers : la facture ou le reçu de caisse, la photo de la plaque d'identification (numéro de série), la photo de la pièce dont vous avez besoin (par exemple : broches de la fiche de transformateur qui sont cassées).



7. PANNE PRODUIT

QUE FAIRE SI MA MACHINE TOMBE EN PANNE?

Si vous avez acheté votre produit en magasin :

- a) Videz le réservoir d'essence.
- b) Veillez à ce que votre machine soit complète (accessoires fournis) et propre ! Si ce n'est pas le cas le réparateur refusera la machine.

Se présenter au magasin avec la machine complète avec le ticket de caisse ou facture.

Si vous avez acheté votre produit sur un site internet :

- a) Videz le réservoir d'essence
- b) Veillez à ce que votre machine soit complète (accessoires fournis) et propre ! Si ce n'est pas le cas le réparateur refusera la machine.

c) Créez un dossier SAV SWAP-Europe (ticket) sur le site : <https://services.swap-europe.com>
Au moment de faire la demande sur SWAP-Europe, vous devez joindre la facture et la photo de la plaque signalétique.

d) Contactez la station de réparation pour s'assurer de ses disponibilités, avant de déposer la machine.

Se présenter en station de réparation avec la machine complète emballée, accompagnée de la facture d'achat et de la fiche de prise en charge station téléchargeable une fois la demande SAV effectuée sur le site SWAP-Europe

Pour les machines présentant une panne de moteurs constructeurs BRIGGS & STRATTON, HONDA et RATO veuillez vous référer à la notice.

Les réparations seront faites par les motoristes agréés de ces constructeurs, voir leur site :

- <http://www.briggsandstratton.com/eu/fr>
- <http://www.honda-engines-eu.com/fr/service-network-page;jsessionid=5EE8456CF39CD572AA2AEEDFD290CDAE>
- <https://www.rato-europe.com/it/service-network>

Veillez conserver votre emballage d'origine pour permettre les retours SAV ou emballer votre machine avec un carton similaire aux mêmes dimensions.

Pour toute question concernant notre SAV vous pouvez faire une demande sur notre site <https://services.swap-europe.com>

Notre hotline reste à votre écoute au +33 (9) 70 75 30 30.



8. EXCLUSIONS DE GARANTIE

LA GARANTIE NE COUVRE PAS :

- La mise en route et les réglages du produit.
- Les dommages consécutifs à une usure normale du produit.
- Les dommages consécutifs à une utilisation non conforme du produit.
- Les dommages résultants d'un montage ou d'une mise en route non conforme au manuel d'utilisation.
- Les pannes liées à la carburation au-delà de 90 jours et à l'encrassement des carburateurs.
- Les actes d'entretiens périodiques et standards.
- Les actes de modification et de démontage qui annulent directement la garantie.
- Les produits dont le marquage original d'authentification (marque, numéro de série) ont été dégradés, altérés ou retirés.
- Le remplacement des consommables.
- L'utilisation des pièces qui ne sont pas d'origine.
- La casse des pièces consécutive à des chocs ou projections.
- Les pannes des accessoires.
- Les défauts et leurs conséquences liés à toute cause extérieure.
- La perte d'éléments et la perte due à un vissage insuffisant.
- Les éléments de coupe et tout dommage lié au desserrage des pièces.
- Une surcharge ou surchauffe.
- Une mauvaise qualité de l'alimentation : tension défectueuse, erreur de voltage, etc.
- Les dommages consécutifs à la privation de jouissance du produit pendant le temps nécessaire aux réparations et plus généralement les frais d'immobilisation du produit.
- Les frais de contre-expertise établis par un tiers suite à un devis par une station de réparation SWAP-Europe
- L'utilisation d'un produit qui présenterait un défaut ou une casse constaté(e) et qui n'aurait pas fait l'objet d'un signalement immédiat et/ou d'une réparation auprès des services de SWAP-Europe.
- Les détériorations liées aux transports et au stockage*.
- Les lanceurs au-delà de 90 jours.
- Huile, essence, graisse.
- Les dommages liés à l'utilisation de carburants ou lubrifiants non conformes.

* Conformément à la législation du transport les détériorations liées aux transports doivent être déclarées aux transporteurs dans les 48 heures maximum après constat par lettre recommandée avec accusé de réception.

Ce document est un complément de votre notice, liste non exhaustive.

Attention : toute commande doit être vérifiée en présence du livreur. En cas de refus de celui-ci vous devez simplement refuser la livraison et notifier votre refus.

Rappel : les réserves n'excluent pas la notification par courrier recommandé A/R dans les 72h.

Information :

Les appareils thermiques doivent être hivernés à chaque saison (service disponible sur le site SWAP-Europe)
Les batteries doivent être chargées avant d'être stockées.